

DB RKC – obmedzovač krútiaceho momentu s reťazovou spojkou

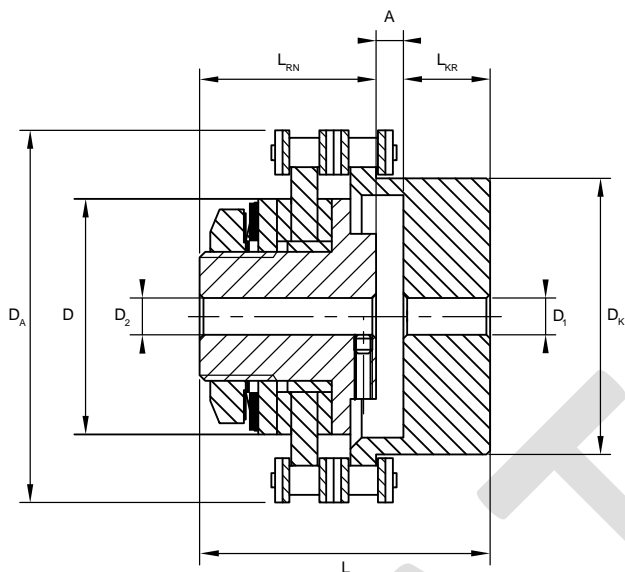

- DB RKC obmedzovače krútiaceho momentu tvoria spoľahlivú a výkonnú ochranu pred preťažením pre spojené dva hriadele.
- Pozostávajú z obmedzovača krútiaceho momentu typu DB s vloženým reťazovým kolesom a z reťazového kolesa s nábojom. Tieto dve kolesá sú prepojené dvojradovou reťazou typu DIN 8187.
- Takéto spojenie zároveň eliminuje radiálne a uhlové odchýlky spájaných hriadeľov.
- Pracovná teplota -20 až +250 stupňov Celzia.
- Pracovná poloha horizontálna, alebo vertikálna.



DB RKC Veľkosť	Krútiaci moment [Nm]		Odchýlky	
	min.	max.	Radialne [mm]	Uhlové [Grad]
DB 120-1 RKC	0,5	5	0,15	0,5
DB 120-2 RKC	1	10	0,15	0,5
DB 180-1 RKC	2	10	0,2	0,5
DB 180-2 RKC	4	20	0,2	0,5
DB 250-1 RKC	7	34	0,3	0,75
DB 250-2 RKC	14	68	0,3	0,75
DB 350-1 RKC	20	90	0,35	0,75
DB 350-2 RKC	40	180	0,35	0,75
DB 500-1 RKC	50	300	0,4	0,75
DB 500-1 RKC	100	600	0,4	0,75
DB 700-1 RKC	115	690	0,5	0,75
DB 700-2 RKC	230	1360	0,5	0,75

DB RKC Veľkosť	Obmedzovač		Ref.koleso		Rozmery [mm]						
	Predvrtanie [mm] D ₁	Vrtanie max. [mm]	Predvrtanie [mm] D ₂	Vrtanie max. [mm]	D _A	D	D _K	L	L _{RN}	L _{KR}	A
DB 120-1 RKC	3,7	10	6	25	66	30	40	54	31	21,5	1,5
DB 120-2 RKC	3,7	10	6	25	66	30	40	54	31	21,5	1,5
DB 180-1 RKC	5,7	20	7,5	40	75	45	55	56	33	21	1,5
DB 180-2 RKC	5,7	20	7,5	40	75	45	55	56	33	21	1,5
DB 250-1 RKC	9,5	22	11	50	101	64	75,5	76	48	22	5,5
DB 250-2 RKC	9,5	22	11	50	101	64	75,5	76	48	22	5,5
DB 350-1 RKC	13	25	18	80	136	90	104,5	103	62	34	6,0
DB 350-2 RKC	13	25	18	80	136	90	104,5	103	62	34	6,0
DB 500-1 RKC	19	40	22	110	186	127	149	120	76	38	6,0
DB 500-1 RKC	19	40	22	110	186	127	149	120	76	38	6,0
DB 700-1 RKC	24	60	24	140	247	178	199,5	167	98	56	13,0
DB 700-2 RKC	24	60	24	140	247	178	199,5	167	98	56	13,0

Príklad objednávky:

DB RKC	250	2 TF	Ø 20	6 P9	Ø 25	8 P9
Reťazová spojka	Veľkosť	Označenie pružiny	Vrtanie v obmedzovači	Perodrážka obmedzovača	Vrtanie v kolese	Perodrážka v kolese